

INA KTB16-PP-AS参数

尺寸	B <sub>1</sub>	40	mm	-
	G <sub>2</sub>	M6		-
	G <sub>3</sub>	M6		-
	H <sub>2</sub>	22	mm	公差: +/-0,015
	H <sub>4</sub>	20	mm	-
	H <sub>5</sub>	6.9	mm	-
	H <sub>6</sub>	35	mm	-
	J <sub>B</sub>	36	mm	公差: +/-0,15
	J <sub>L</sub>	45	mm	公差: +/-0,15 尺寸 JL 以及润滑孔在轴承长度 L 上是对称的。
	K <sub>5</sub>	M5		根据 ISO 4762的固定螺栓
	K <sub>8</sub>	NIPA2		润滑嘴
	N <sub>1</sub>	5.3	mm	-
	N <sub>3</sub>	10	mm	-
	T <sub>5</sub>	13	mm	-
重量	m	460	g	质量
基本额定载荷	C	1150	N	基本额定载荷仅适用于淬硬 (670+170 HV) 及磨削过的作为滚道的轴。
	C <sub>0</sub>	1060	N	基本额定载荷仅适用于淬硬 (670+170 HV) 及磨削过的作为滚道的轴。
尺寸	F <sub>w</sub>	16	mm	公差: +0,009 / -0,001
	H	42	mm	-
	B	53	mm	-
	L	84	mm	-
	A <sub>3</sub>	12	mm	-

## INA KTB16-PP-AS图片

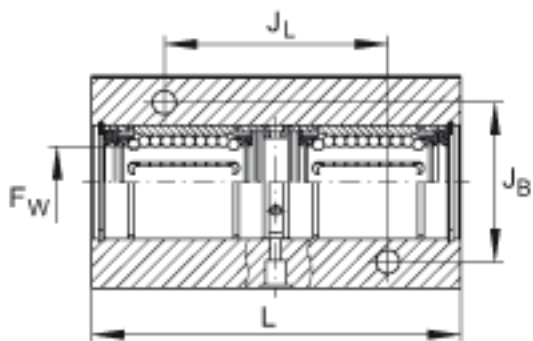
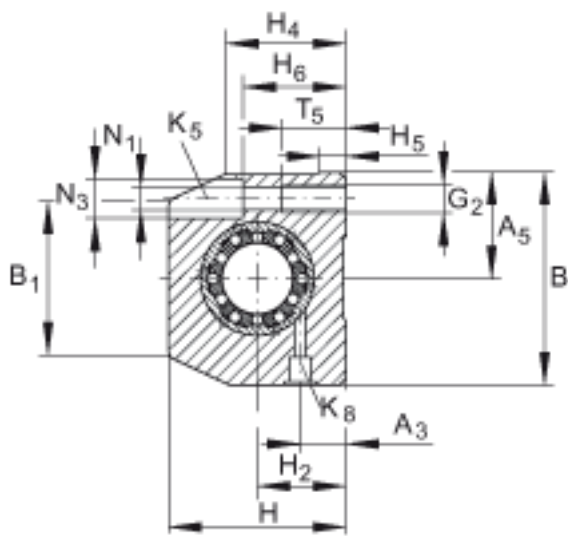
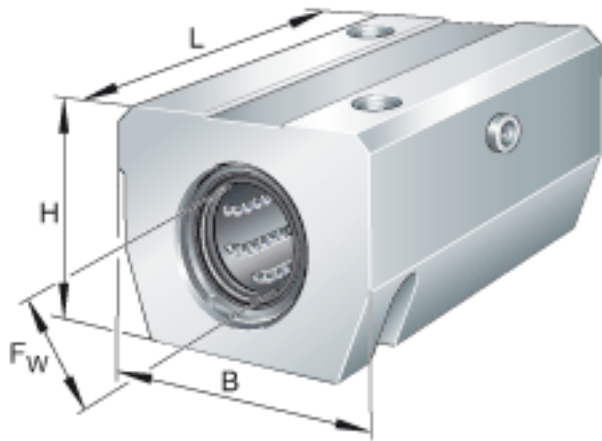

参考资料:<http://www.sozhou.com/p/e04de255.html>