

INA KH08-PP参数

| | | | | |
|--------|-------------|-----|----|---|
| 尺寸 | F_w | 8 | mm | - |
| | D | 15 | mm | - |
| | L | 24 | mm | - |
| 说明 | | | | 轴的直径 d_{Lw} , $F_{ase} \times d_{Lw}$ |
| 尺寸 | J_{L4} | 6 | mm | - |
| | N_2 | 2 | mm | - |
| 说明 | | | | 提供初始加脂（两端密封） |
| 重量 | m | 12 | g | 轴承的质量 |
| 说明 | | | | 基本额定载荷仅适用于淬硬（670+170 HV）及磨削过的作为滚道的轴。 |
| 基本额定载荷 | C_{min} | 410 | N | 基本额定动载荷 |
| | $C_{0 min}$ | 280 | N | 基本额定静载荷 |
| | C_{max} | 475 | N | 基本额定动载荷 |
| | $C_{0 max}$ | 400 | N | 基本额定静载荷 |
| 说明 | | | | 耐腐蚀设计的后缀为RR。 |

INA KH08-PP图片

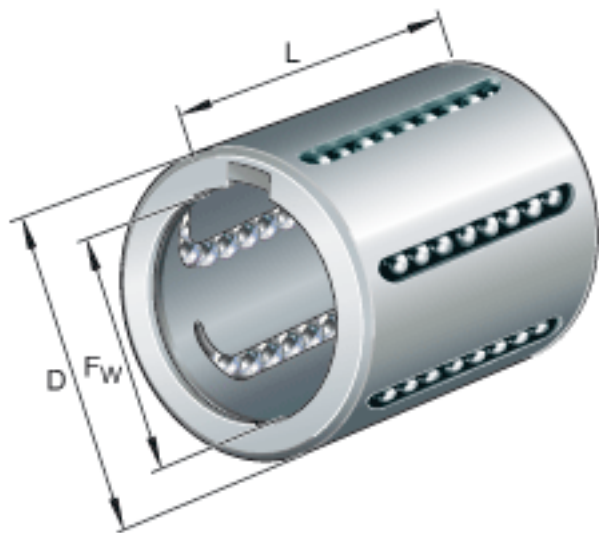

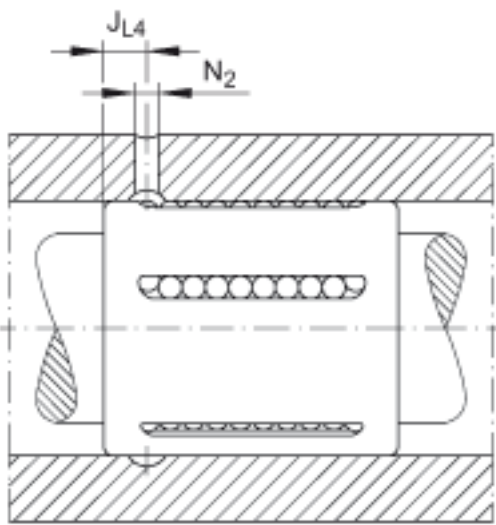
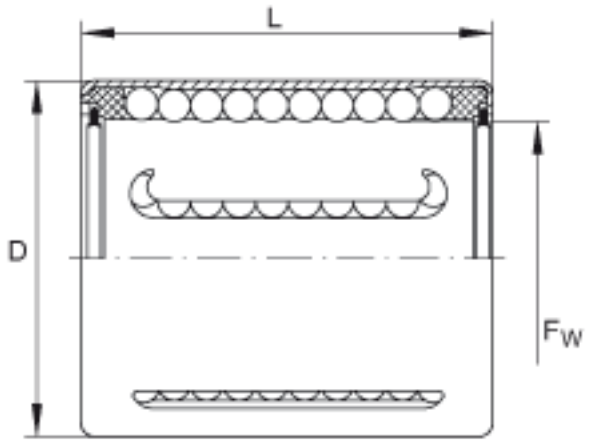

参考资料:<http://www.sozhou.com/p/724c46a6.html>