

INA KGX008-PP参数

尺寸	A	50.8	mm	-
	C <sub>1</sub>	38.1	mm	-
	H	27.94	mm	-
	d	12.7	mm	轴的直径
	A <sub>1</sub>	42.8752	mm	公差: +/-0,01 安装尺寸
	A <sub>5</sub>	25.4	mm	公差: +/-0,001
	A <sub>6</sub>	17.4752	mm	-
	A <sub>7</sub>	22.987	mm	-
	C <sub>2</sub>	25.4	mm	公差: +/-0,01 安装尺寸
	C <sub>7</sub>	13.208	mm	-
	E	7.9502	mm	-
	H <sub>2</sub>	17.4498	mm	公差: +/-0,001
	H <sub>3</sub>	9.398	mm	-
	H <sub>8</sub>	6.35	mm	-
	K <sub>3</sub>	3.9624	mm	安装尺寸
	T	NIP A1		-
接触角	α	30		-
重量	m	0.216	lbs.	质量
基本额定载荷	C	1157	N	在主载荷方向的基本额定载荷；基本额定载荷仅适用于淬硬（670+170 HV）及磨削过的作为滚道的轴 根据 ISO/CD 14 728-1 的基本额定载荷(最大值)

$C_0$ 

890

N

在主载荷方向的基本额定载荷；基本额定载荷仅适用于淬硬（670+170 HV）及磨削过的作为滚道的轴 根据 ISO/CD 14 728-1 的基本额定载荷(最大值)

INA KGX008-PP图片

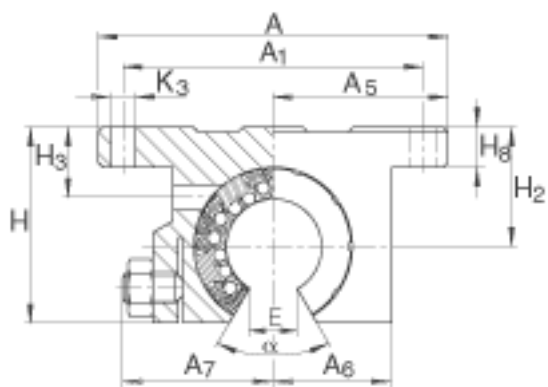
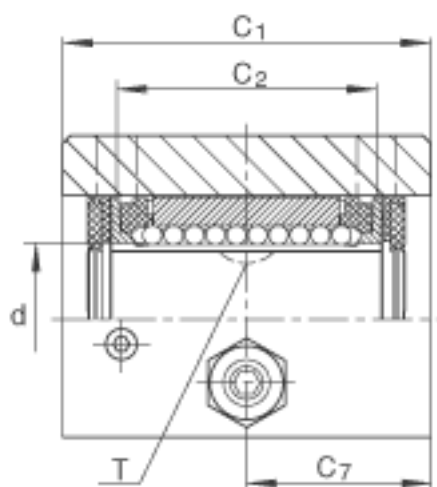
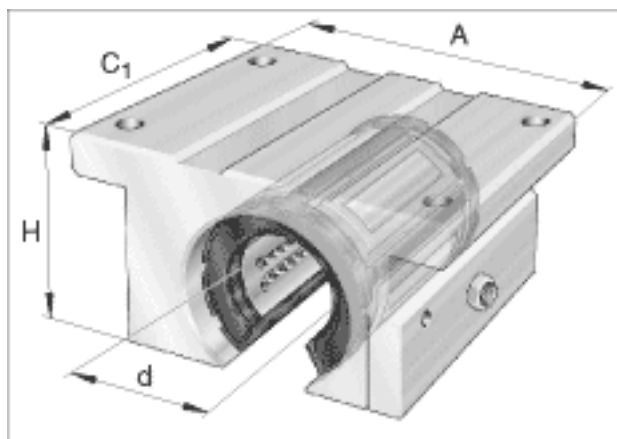

参考资料:<http://www.sozhou.com/p/3f8151ca.html>

